

Гидравлический клапан понижения давления на выходе G60 DN50-800 PN16-64 с поршневым приводом

Гидравлический клапан понижения давления на выходе G60 DN50-800 PN16-64 с поршневым приводом



Описание

- Тип G - гидравлический запорно-регулирующий клапан с поршневым приводом, управляемым клапаном-пилотом.
- Предназначен для понижения давления на выходе, поддержания давления на входе, регулирования расхода, использования в качестве предохранительного клапана и др.
- Подходит для работы в трубопроводах большого диаметра и в условиях кавитации.
- Поршневой привод обеспечивает исключительную надежность клапана, отсутствие заменяемых элементов, возможность использования без фильтра грубой очистки.
- Металлический поршень обеспечивает стабильную работу клапана, без вибрации.
- Линейное изменение регулируемого параметра за счет конструкции с дросселирующей пробкой.
- Внутренние детали из устойчивых материалов, типа нержавеющей стали и бронзы.
- Устойчив к кавитации как при больших так и при малых расходах.
- Корпус из ВЧШГ с наплавляемым эпоксидным покрытием или покрытие стекловидной эмалью с повышенной коррозионной устойчивостью.
- Соответствие стандартам ISO, DIN, EN, ГОСТ-Р

Назначение

Гидравлический запорно-регулирующий клапан – является наиболее эффективным устройством для автоматизации промышленных и муниципальных систем водоснабжения или любой другой системы, которая требует контроля изменяющихся рабочих условий.

Гидравлический клапан приводится в действие давлением в трубопроводе и не требует никакого внешнего источника энергии. Клапан - полностью независимое устройство и может быть установлен в любом местоположении в линии трубопровода, при наличии минимального перепада давления среды.

Области применения

- Водопроводные сети
- Насосные станции, станции водоподготовки, резервуары
- Противопожарные системы

Характеристики

- DN 50 - 800
- PN 16-64
- Рабочая температура: -29°C - +120°C
- Герметичность: класс А по стандарту ISO 5208.
- Расстояние между фланцами в соответствии со стандартом EN 558-1, серия 14, и стандартом ISO 5752, серия 14
- Рассверловка фланцев в соответствии с EN 1092-2 и ISO 7005-2

Испытания

Каждое изделие проходит полные производственные испытания в соответствии со стандартом ISO 5208-2.

Гидравлический клапан понижения давления на выходе G60 DN50-800 PN16-64 с поршневым приводом

Конструкция и материалы

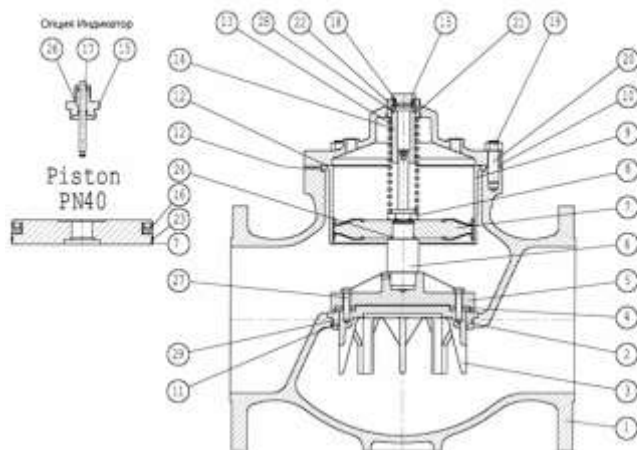

	Наименование	DN 50	DN 80 - 100	DN 150 - 500	DN 600 - 800
1	Корпус	Бронза	ВЧШГ	ВЧШГ	Сталь
2	Седло	Нерж. сталь	Бронза	Бронза	Нерж. сталь
3	Пробка	Бронза	Бронза	Бронза	Нерж. сталь
4	Прокладка	NBR/EPDM	NBR/EPDM	NBR/EPDM	NBR/EPDM
5	Диск	-	Нерж. сталь	сталь	Нерж. сталь
6	Шток	-	Латунь	Латунь	-
7	Поршень	Латунь	Нерж. сталь	Нерж. сталь	Сталь/Нерж. сталь
8	Гайка	-	Латунь	Латунь	-
9	Цилиндр	-	Бронза	Бронза	Нерж. сталь
10	Крышка	Сталь	ВЧШГ	ВЧШГ	Сталь
11	Винт	-	Нерж. Сталь	Нерж. Сталь	Нерж. сталь
12	Прокладка	NBR/EPDM	NBR/EPDM	NBR/EPDM	NBR/EPDM
13	Пружина	Нерж. сталь	Нерж. сталь	Нерж. сталь	-
14	Втулка	-	Латунь	Латунь	-
15	Заглушка	Латунь	Латунь	Латунь	Латунь
16	Прокладка поршня	NBR/EPDM	NBR/EPDM	NBR/EPDM	NBR/EPDM
17	Индикатор	Нерж. сталь	Нерж. сталь	Нерж. сталь	Нерж. сталь
18	Прокладка	NBR/EPDM	NBR/EPDM	NBR/EPDM	NBR/EPDM
19	Гайка	Сталь	Сталь	Сталь	Сталь
20	Винт	Сталь	Сталь	Сталь	Сталь
21	Штырь	-	Нерж. Сталь	Нерж. сталь	-
22	Гайка	-	Латунь	Латунь	Латунь
23	Втулка	-	-	Тефлон	Тефлон
24	Прокладка	NBR/EPDM	NBR/EPDM	NBR/EPDM	NBR/EPDM
26	Прокладка	NBR/EPDM	NBR/EPDM	NBR/EPDM	NBR/EPDM
27	Винт		Нерж. Сталь	Нерж. сталь	Нерж. сталь
28	Прокладка	NBR/EPDM	NBR/EPDM	NBR/EPDM	NBR/EPDM

Габаритные размеры

www.talis-group.com

Гидравлический клапан понижения давления на выходе G60 DN50-800 PN16-64 с поршневым приводом

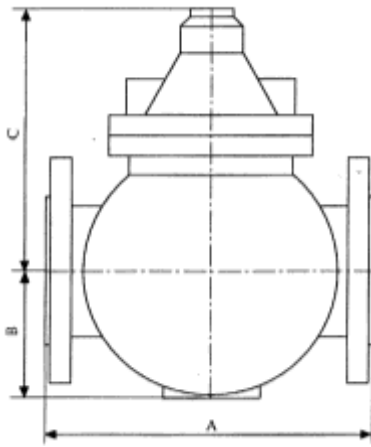

DN	DN	A	B	C	Вес кг
2"	50	210	100	410	15
2.5"	65	310	120	240	54
3"	80	310	120	240	54
4"	100	356	150	300	62
6"	150	458	200	350	104
8"	200	510	187	413	167
10"	250	660	250	400	250
12"	300	860	290	400	280
14"	350	980	395	525	400
16"	400	1100	400	580	790
18"	450	1250	430	650	1150
20"	500	1250	430	650	1370
24"	600	1450	500	800	1690
28"	700	1570	620	930	2300
30"	750	1620	700	1050	2900
32"	800	1710	750	1090	3460

Потери давления при максимальном открытии

Коэффициент расхода Kv*

DN	DN	Kv
2"	50	45
2.5"	65	87
3"	80	105
4"	100	180
6"	150	380
8"	200	670
10"	250	1010
12"	300	1200
14"	350	2100
16"	400	2770
18"	450	4170
20"	500	4740
24"	600	6700
28"	700	10300
30"	750	10750
32"	800	11600

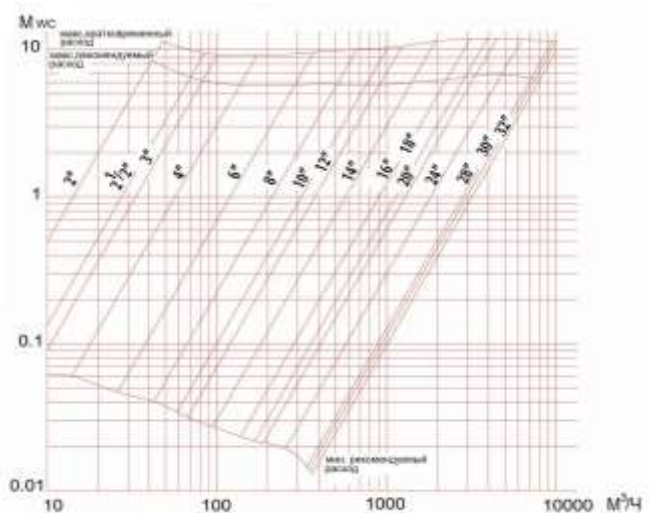

Рекомендуемый режим работы

Гидравлический клапан понижения давления на выходе G60 DN50-800 PN16-64 с поршневым приводом

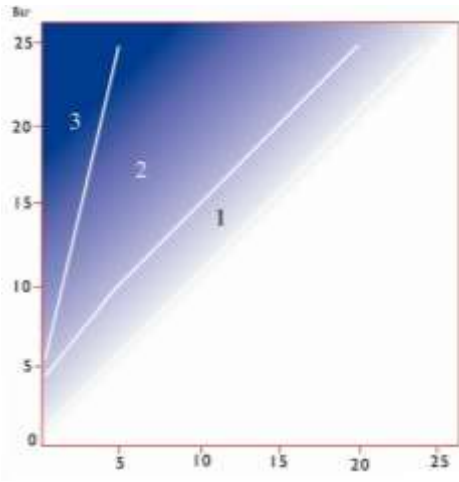

Зона 1: Зона нормальной работы клапана со стандартной пробкой
Зона 2: Большой перепад давления с риском кавитации, рекомендуется использовать клапан с пробкой с заниженным проходом
Зона 3: Кавитация. Использование клапана только при рекомендации завода производителя

Типы дроселирующих пробок

Стандартная

С заниженным проходом

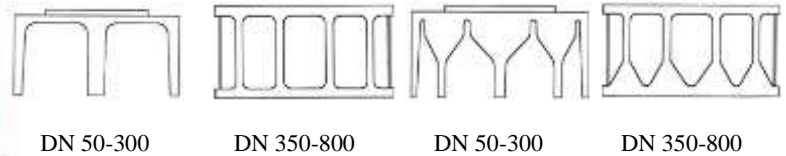

$$Q = Kve\Delta P/RD$$

$\Delta P = (P_{\text{вход}} - P_{\text{выход}})$ в кг/см²

Q - расход в м³/ч

Kv-коэффициент расхода в м³/ч указан для затворов PN10/16

RD - относительная плотность, для воды = 1

Принцип работы

Гидравлический клапан G 60 предназначен для понижения давления. Основной клапан управляется автономным пилотом, который настраивается на необходимое постоянное давление на выходе основного клапана.

Клапан поддерживает постоянное давление на выходе, при изменяющемся входном давлении трубопровода.

Для работы клапана не требуется дополнительных источников энергии, клапан приводится в действие давлением в трубопроводе.

При понижении выходного давления ниже значения, заданного с помощью пружины пилота (6), пилот срабатывает и стравливает давление из управляющей камеры основного клапана (1). Основной клапан открывается, повышая выходное давление.

При повышении выходного давления выше значения, заданного с помощью пружины пилота (6), пилот срабатывает, что приводит к повышению давления в управляющей камере основного клапана (1). Основной клапан закрывается, понижая выходное давление.

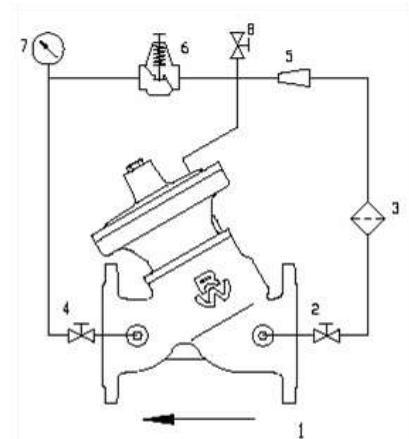

(1) Основной клапан типа G, (2) Запорный кран,
 (3) Фильтр, (4) Регулировочный кран (4)
 Запорный кран, (5) Понижающий пилот, (6)
 Манометр, (7) Запорный кран